

GE 22-12V

ELECTRIC PUMP SERIES

ITALIANO - ENGLISH

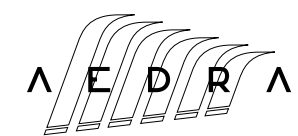
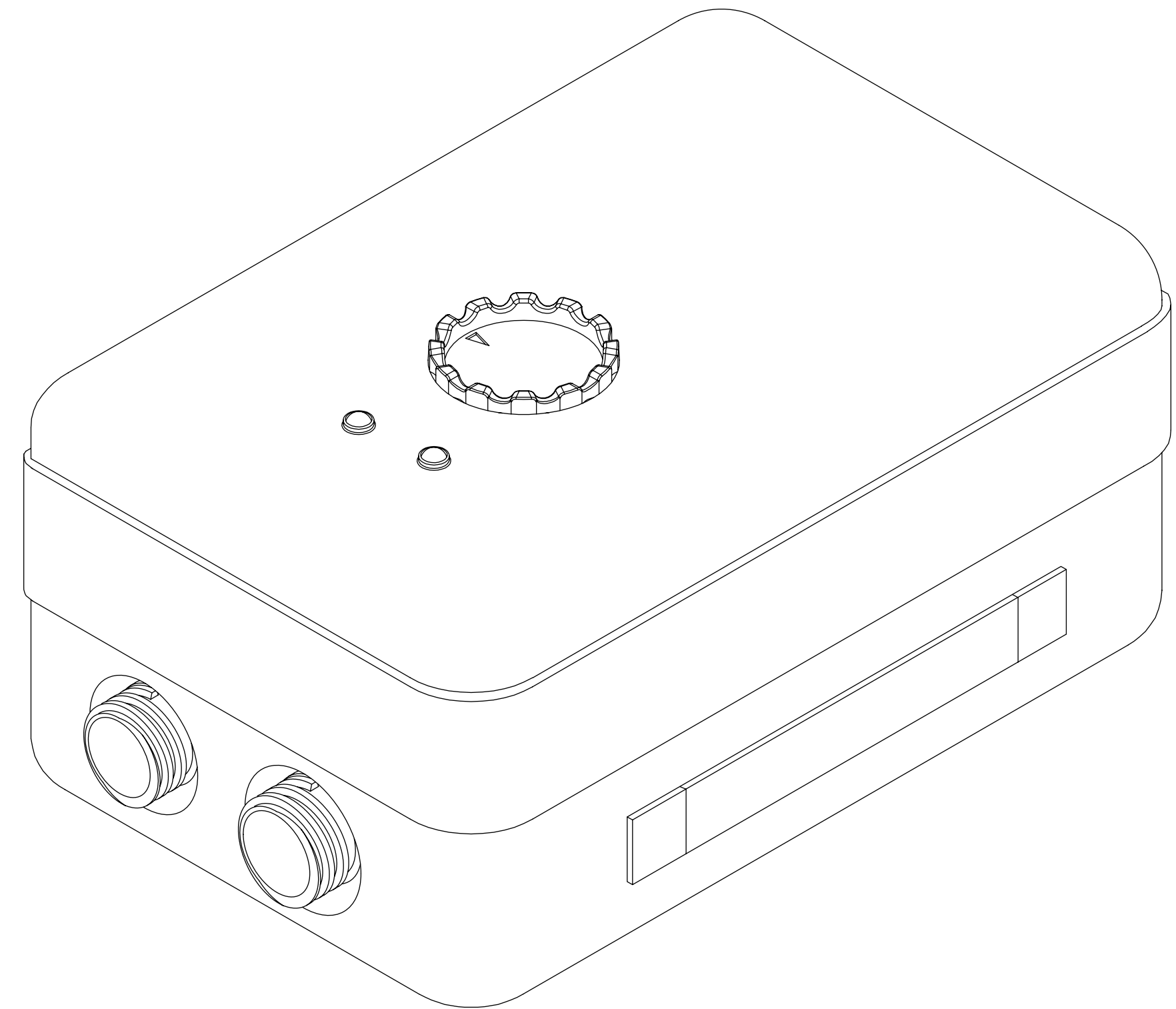

Regolamento Europeo 2023/988 approvato sulla sicurezza generale dei prodotti.
Approved European Regulation 2023/988 on general product safety.

[LINK](#)

Il prodotto è protetto per 2 anni a partire dalla data originale di acquisto.
The product is protected for 2 years from the original date of purchase.

[DOWNLOAD](#)

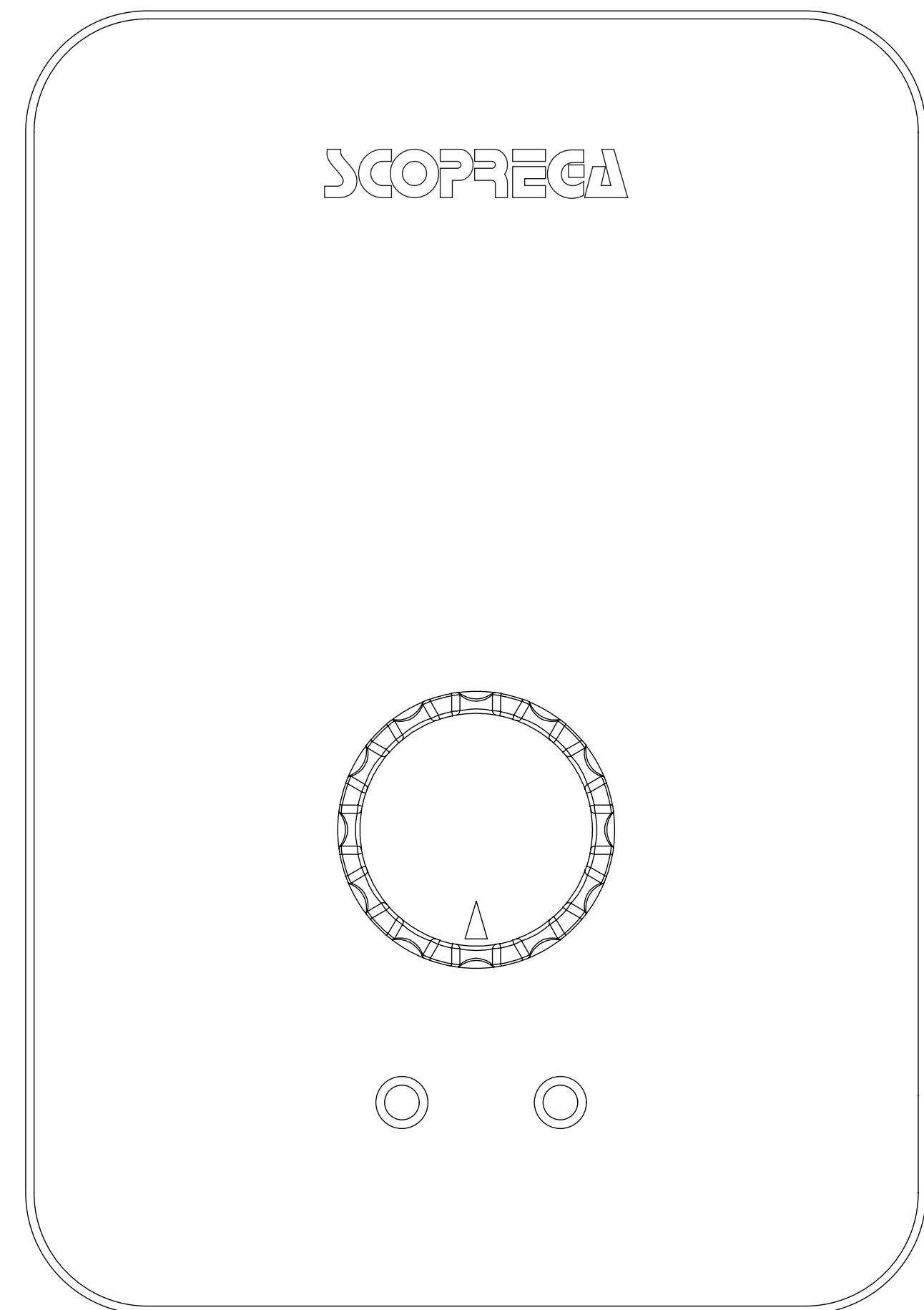

Leggere queste istruzioni prima di utilizzare il gonfiatore.



La mancata osservanza di tutte le istruzioni elencate di seguito può provocare danni al prodotto e/o causare lesioni gravi alle persone.

Tutti gli elementi presenti nella scatola di vendita sono destinati esclusivamente agli usi indicati all'interno di questo manuale.

01. L'utilizzatore deve attenersi alle norme di sicurezza vigenti nel Paese dove il prodotto viene utilizzato, oltre alle regole dettate dal comune buon senso ed alle prescrizioni contenute nel presente manuale.

02. Per garantire il corretto funzionamento si consiglia di verificare le giuste condizioni ambientali, evitando l'utilizzo della macchina in luoghi dove vengono usati getti di acqua o in ambienti esterni sottoposti ad agenti atmosferici.

03. Dopo aver tolto il prodotto dall'imballo, assicurarsi che la stessa sia intatta e non abbia subito danneggiamenti.

04. I componenti dell'imballaggio devono essere consegnati negli appositi centri di smaltimento e in nessun caso lasciati incustoditi o alla portata di bambini, animali o di persone non autorizzate.

05. Collocare il prodotto in un luogo sicuro, su una base solida, lontano da fonti di calore e dalla portata dei bambini.

06. Prima di collegare e scollegare il prodotto, assicurarsi che l'interruttore di

accensione sia in posizione spenta.

07. Disinserire la spina dalla presa di corrente quando il prodotto non viene usata e prima di procedere alla sua pulizia senza tirare il cavo di alimentazione.

08. Non usare il prodotto se non funziona correttamente o se il cavo di alimentazione o la spina sono stati danneggiati; se il cavo di alimentazione elettrica è danneggiato, contattare il centro di assistenza autorizzato.

09. Per evitare danni utilizzare solo accessori o ricambi omologati dal costruttore.

10. Qualsiasi intervento di assistenza o di riparazione fatta eccezione per le operazioni di pulizia e di normale manutenzione, dovrà essere effettuato da un Centro di Assistenza.

11. Qualora vengano effettuati interventi di riparazione non autorizzati sul prodotto vengano utilizzati ricambi non originali, vengono a decadere le condizioni di garanzia e pertanto la ditta costruttrice si riserva il diritto di non riconoscerne più la validità.

12. Prima di qualsiasi operazione di pulizia e manutenzione, portare l'interruttore di accensione nella posizione di spento e togliere la spina dalla presa di corrente senza tirare il cavo di alimentazione.

13. Non immergere il prodotto in acqua.

14. Tenere l'apparecchio e il suo cavo fuori dalla portata dei bambini.

15. L'apparecchio non può essere utilizzato da persone con ridotte capacità fisiche, sensoriali o mentali o con mancanza di esperienza e conoscenza se sorvegliati o se istruiti sull'uso insicurezza dell'apparecchio da un responsabile della loro incolumità e se consapevoli dei pericoli connessi.

USO IMPROPRIO

In caso di uso improprio decade ogni forma di garanzia ed il costruttore declina ogni responsabilità per danni a persone e/o cose.

È da considerarsi uso improprio:

- 01.** Qualsiasi utilizzo diverso da quello dichiarato.
- 02.** Qualsiasi intervento sulla macchina che sia in contrasto con le indicazioni riportate in questo manuale.
- 03.** Qualsiasi utilizzo dopo manomissioni a componenti o ai dispositivi di sicurezza.
- 04.** L'utilizzo del prodotto in ambienti esterni se non indicato espressamente dal manuale del prodotto. (prestare attenzione al grado di protezione IP, definito dallo standard internazionale IEC 60529, in relazione allo standard europeo EN 60529).
- 05.** L'ostruzione le bocchette di aerazione.
- 06.** La non protezione del cavo di alimentazione.
- 07.** Non fornire una ventilazione adeguata.
- 08.** Il posizionamento di oggetti nelle vicinanze durante il funzionamento del prodotto.
- 09.** Il non utilizzo su superfici piane e regolari (Il gonfiatore in moto produce vibrazioni per cui, per evitare cadute accidentali)
- 10.** Il contatto con polvere o acqua.
- 11.** Il trasporto del prodotto dal tubo flessibile o dal cavo di alimentazione.

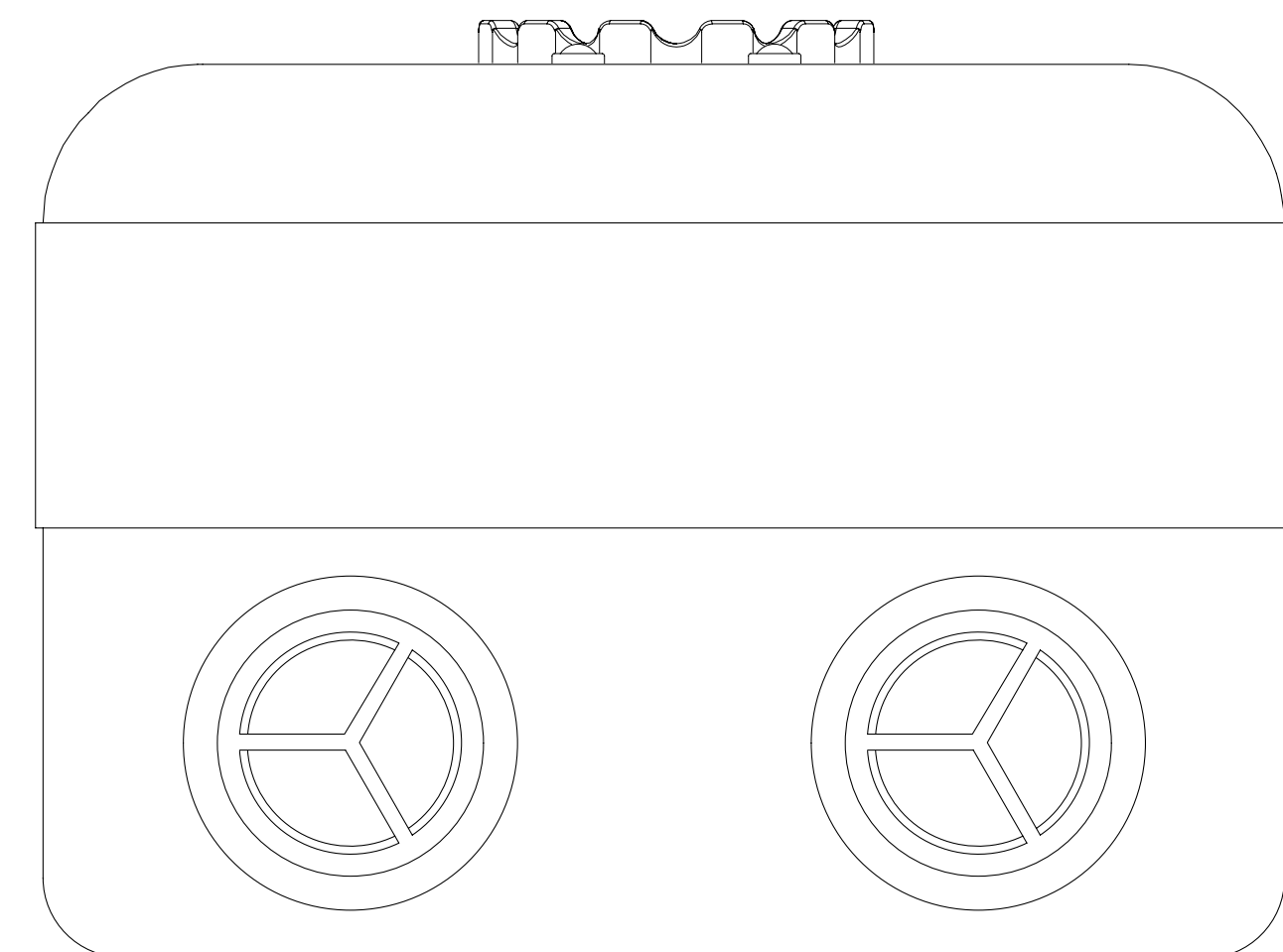

INSTALLAZIONE DEL TUBO

Nella fase di installazione di un tubo è importante attenersi ad alcune regole. Questo per ottenere il miglior rendimento ed evitare danneggiamenti che possano compromettere la durata nel tempo del tubo.

N.B. Il raggio minimo di curvatura è di 40 mm / 1,57 inch.

La lunghezza del tubo deve essere tale da assecondare il moto e non bisogna andare al di sotto del minimo raggio di curvatura.

N.B. Il tubo flessibile permette dei movimenti relativi tra due fonti collegate. Evitare montaggi in tensione.

N.B. Durante la fase di installazione e di utilizzo evitare abrasioni, tensioni e torsioni. Per evitare la torsione durante la fase di installazione e di utilizzo controllare che la spirale segua sempre un andamento lineare.

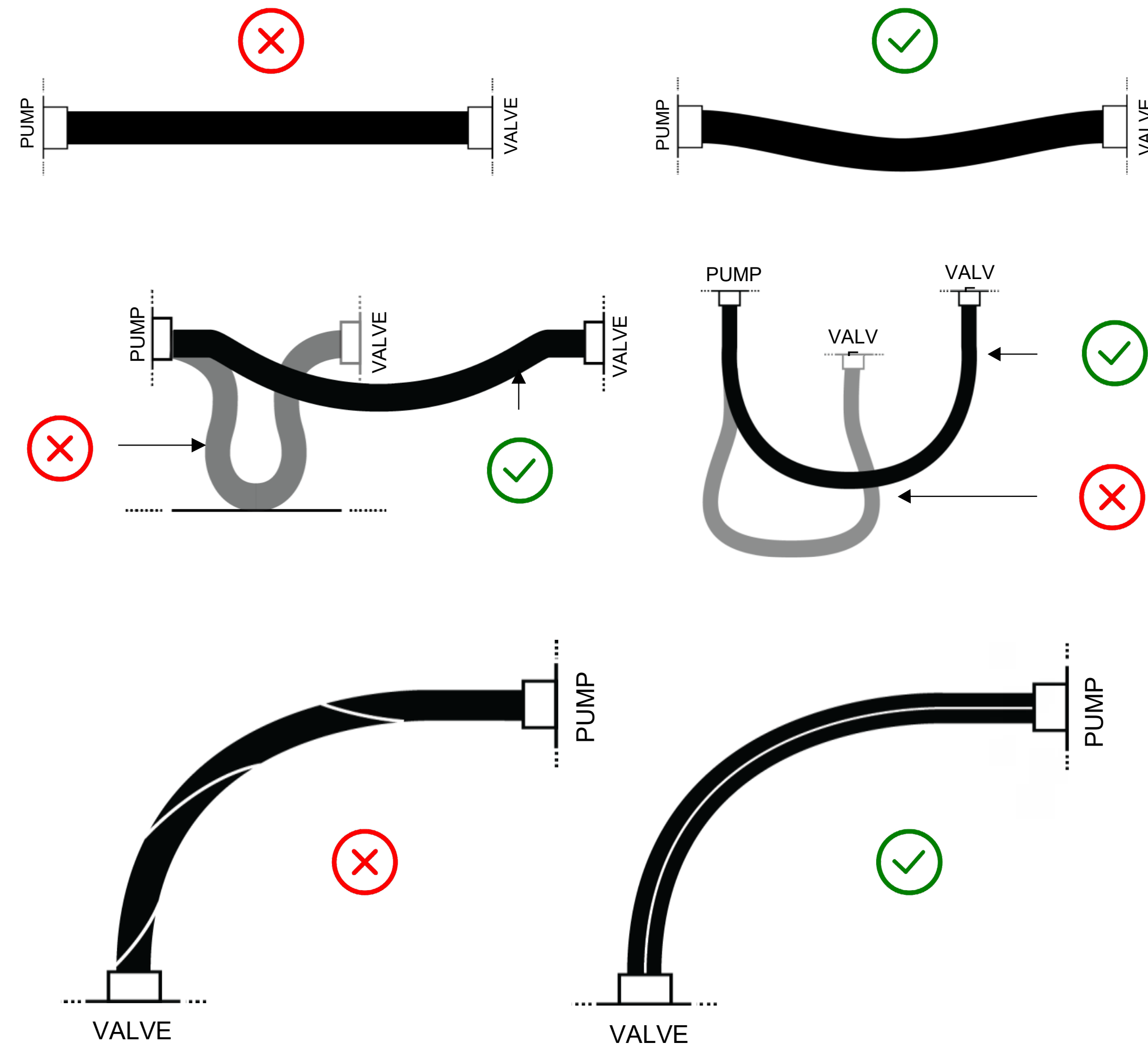

GE 22-12V

GE7S0000 (230V)

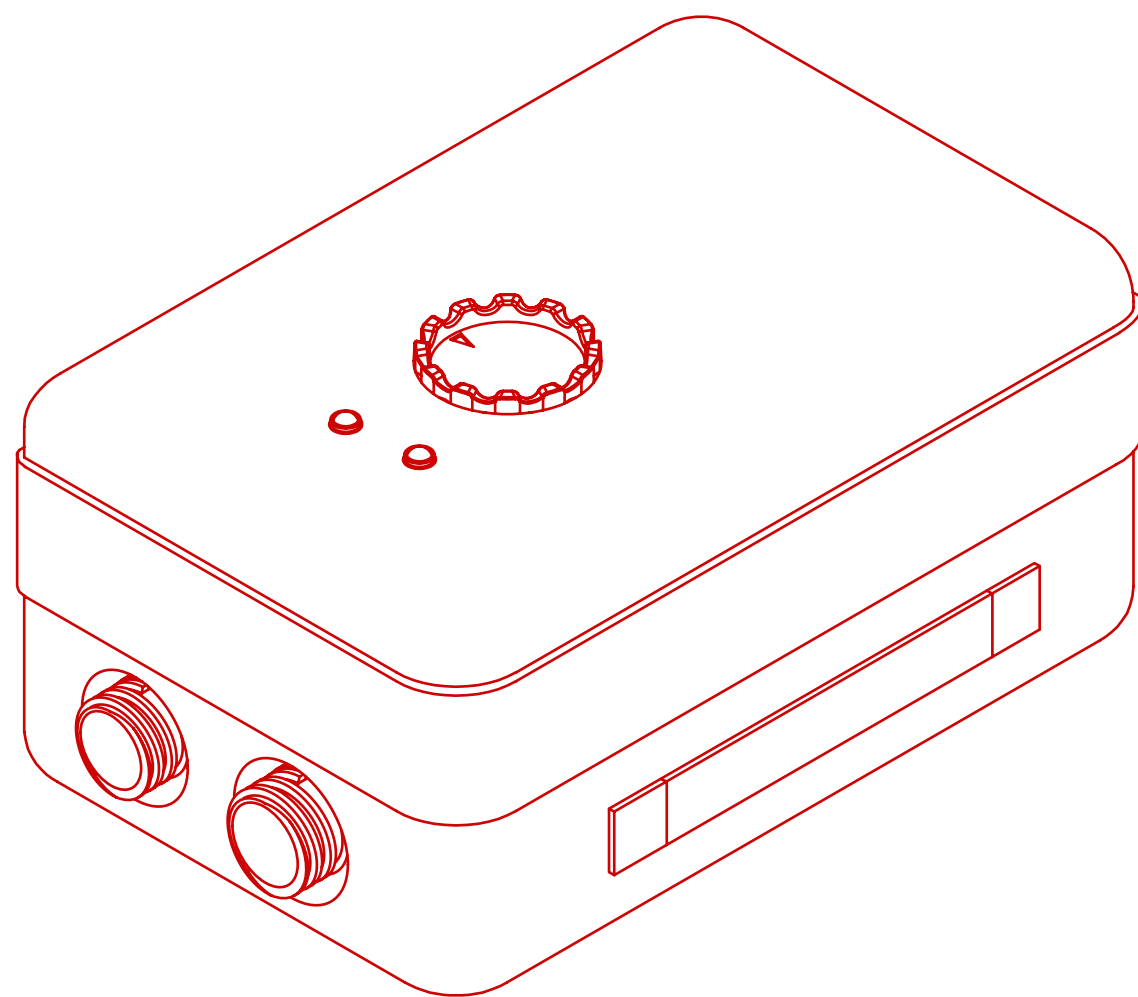

- 01.** INTRODUZIONE
- 02.** CONTENUTO E DATI TECNICI
- 03.** DESCRIZIONE FUNZIONALE
- 04.** INSTALLAZIONE
- 05.** UTILIZZO E FUNZIONI
- 06.** SOLUZIONE DEI PROBLEMI

GE 22-12V

Il GE 22-12V è la versione **senza batteria** della GE 22 CAPRI. Si tratta di un **gonfiatore per SUP altamente performante**, che si contraddistingue anche per una fondamentale caratteristica per chi vuole godersi al meglio un'esperienza all'aria aperta, ovvero: il silenzio.

Grazie al sistema di gonfiaggio completamente innovativo, il **rumore di questo gonfiatore è stato ridotto a meno di 75 dB**.

Un risultato straordinario per un gonfiatore che **raggiunge comunque i 1250 mbar**.

Il GE 22-12V è il **gonfiatore ideale per SUP, kites, barche, giochi, parabordi, piattarforme e tutte le tipologie di gonfiabili**.

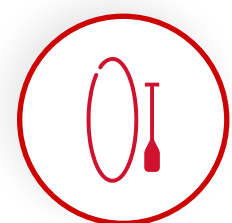

SUP



KAYAK

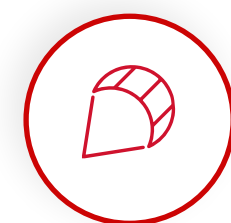

KITES



PICCOLE BARCHE

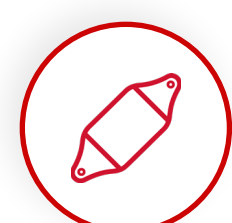

PARABORDI



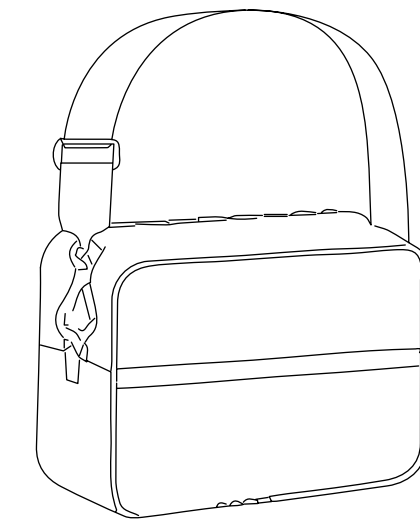
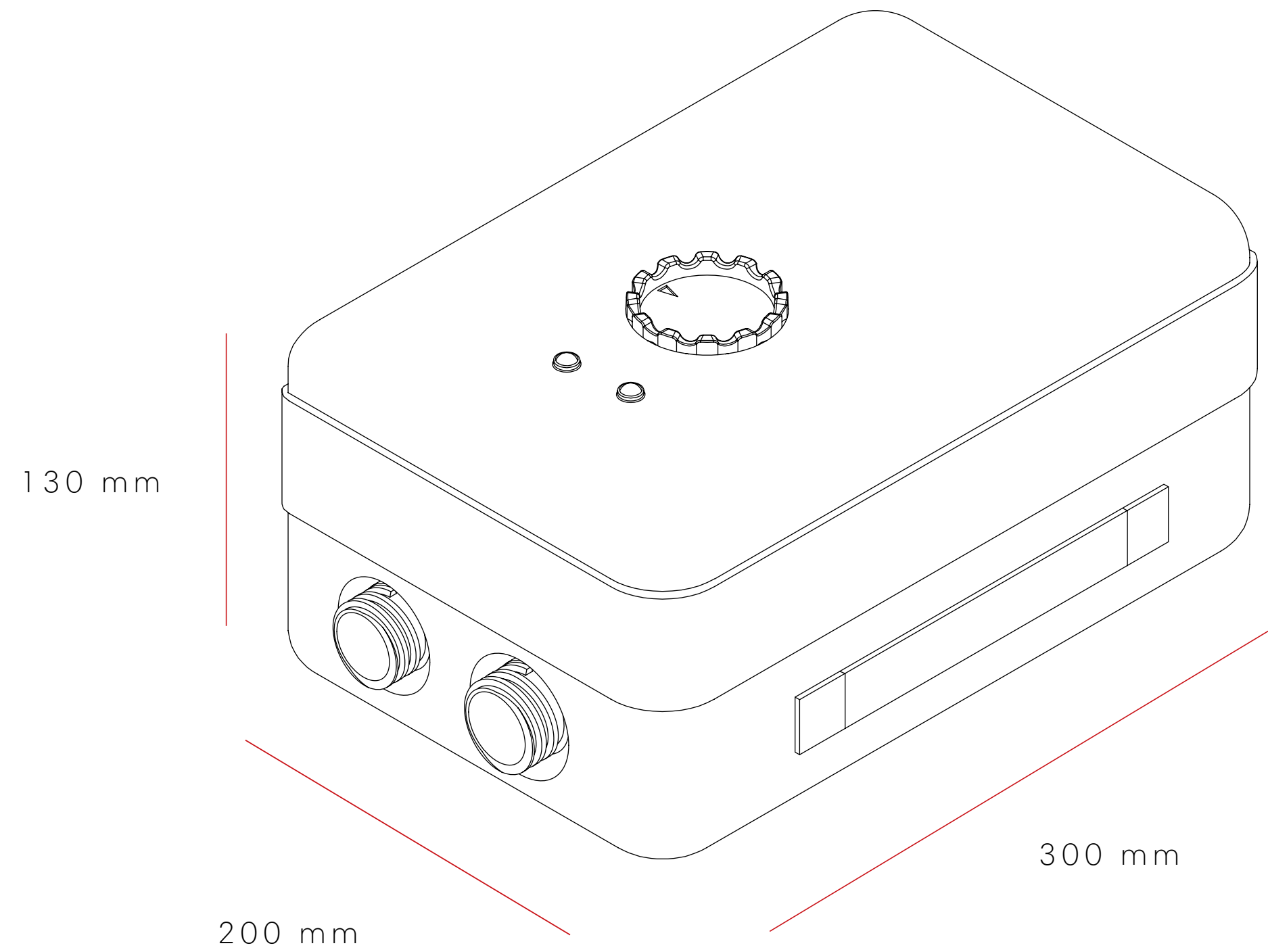

Borsa



Cavi corrente

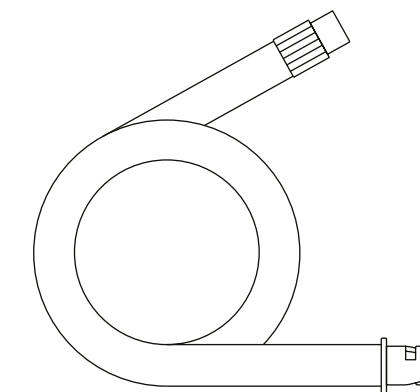

Tubo

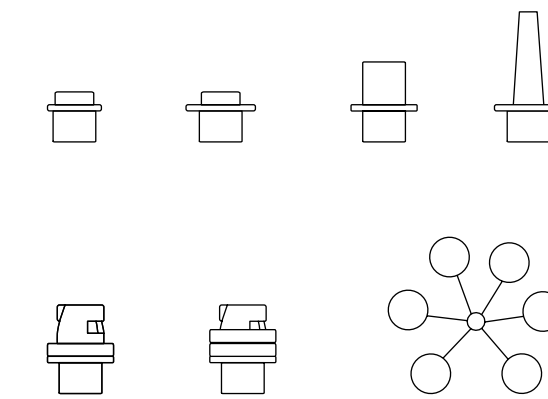

Adattatori

PRESSIONE MAX.	1250 mbar (18.1 psi)	CORRENTE MAX.	21 A
PORTATA MAX.	500 - 125 l/m	PESO	3 kg
VOLTAGGIO	9 ÷ 16 Vdc		

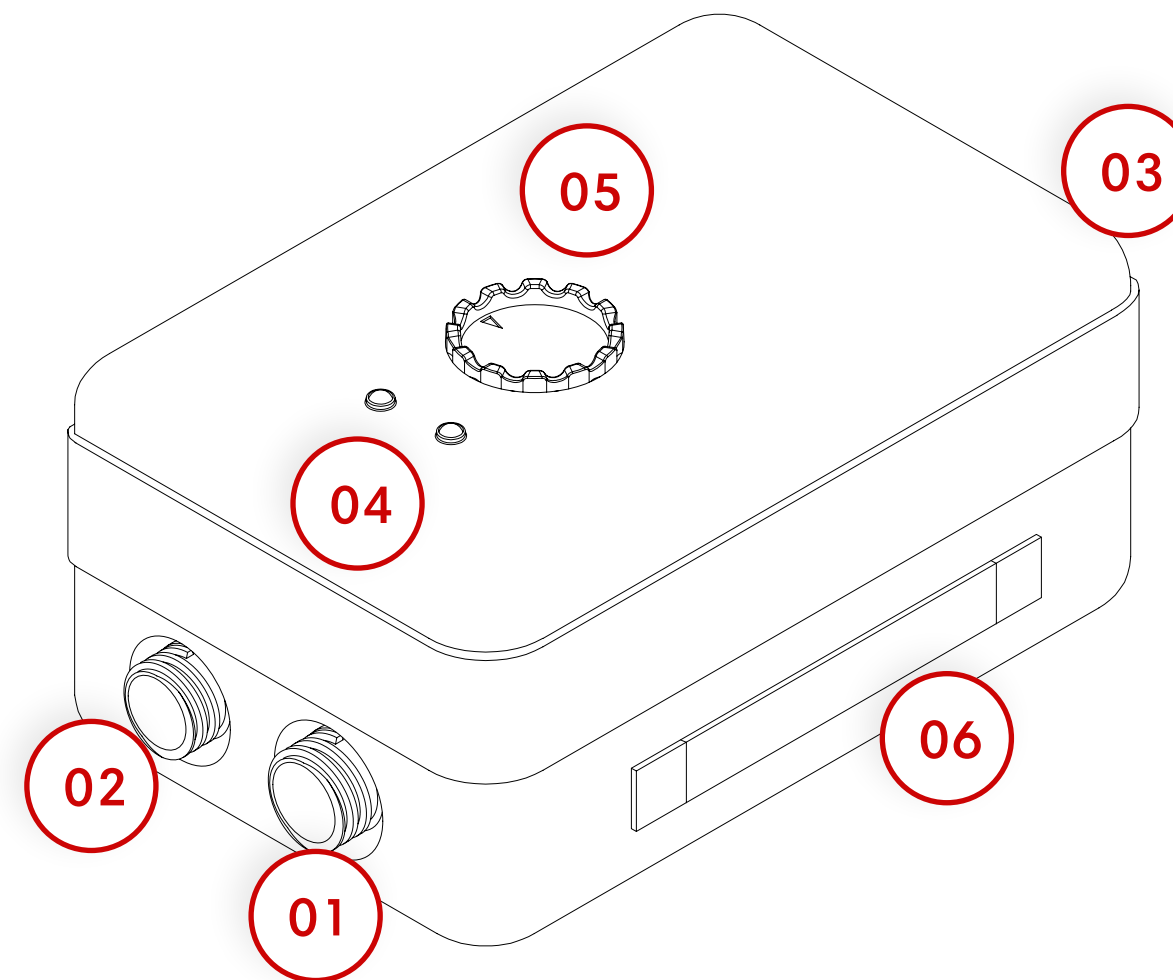

01. PORTA DI SGONFIAGGIO

02. PORTA DI SGONFIAGGIO

03. ON/OFF

04. PORTA PRESA CORRENTE

05. MANOMETRO

06. MANIGLIA DI TRASPORTO

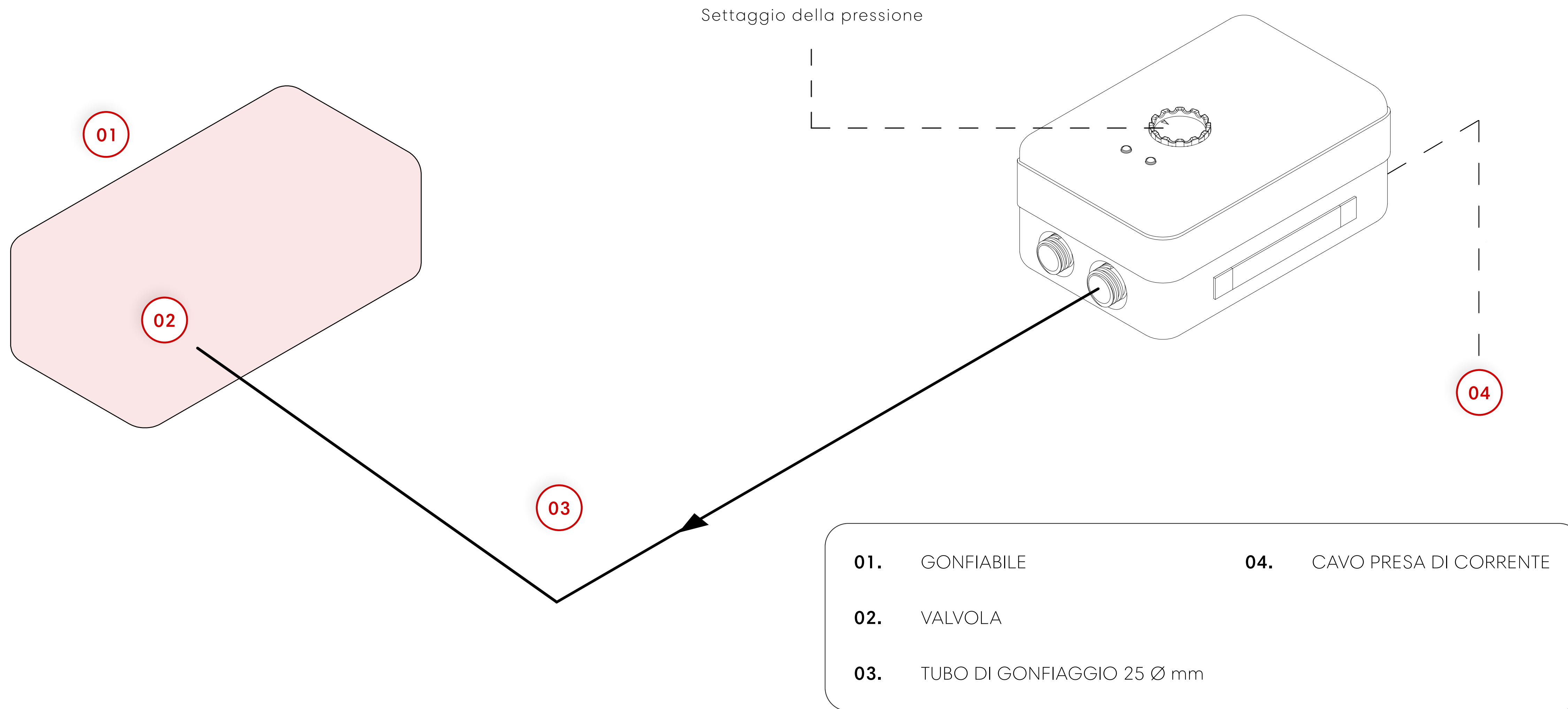

PER UTILIZZARE

Collegare il gonfiatore all'alimentazione elettrica mediante i cavi forniti.
Poi collegare il tubo dell'aria alla bocca di gonfiaggio. Quindi collegare il tubo alla valvola di gonfiaggio dell'unità gonfiabile tramite i raccordi forniti in dotazione.

N.B. È importante scegliere il raccordo adatto alla valvola e verificare che non ci siano perdite di aria. Accertarsi che non vi siano strozzature, impedimenti o perdite nel percorso dell'aria.

Fatto il collegamento, impostare la pressione tramite il regolatore della pressione al valore raccomandato dal costruttore dell'unità gonfiabile. Avviare il gonfiaggio premendo il tasto ON. Il gonfiatore si arresterà automaticamente al raggiungimento della pressione impostata.

N.B. In caso di surriscaldamento il gonfiatore si arresterà automaticamente.

N.B. Se il cavo di alimentazione è danneggiato, deve essere sostituito dal produttore, dal suo agente di assistenza o da persone analogamente qualificate, al fine di evitare un pericolo.

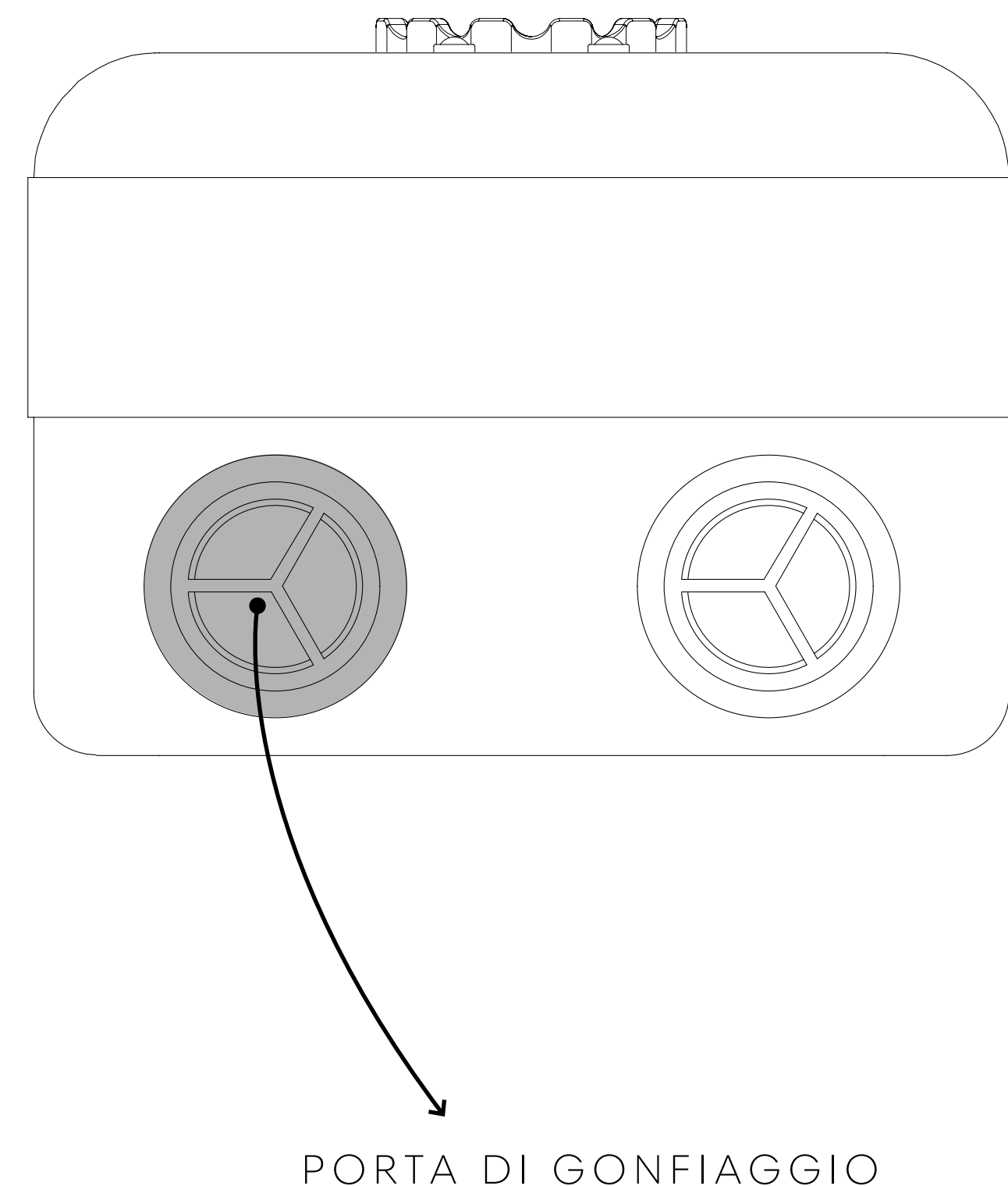

PER SGONFIARE

Collegare il tubo alla bocca di aspirazione nel senso della freccia direzionata verso l'interno del gonfiatore. Quindi collegare il tubo alla valvola dell'unità gonfiabile tramite i raccordi forniti in dotazione.

N.B. È importante scegliere il raccordo adatto alla valvola e verificare che non ci siano perdite di aria. Accertarsi che non vi siano strozzature, impedimenti o perdite nel percorso dell'aria.

Avviare lo sgonfiaggio premendo il tasto di accensione.

Raggiunta una pressione di -40/-50 mbar il gonfiatore si arresta automaticamente. E' comunque possibile interrompere lo sgonfiaggio premendo il pulsante di spegnimento.

N.B. Il gonfiatore si può danneggiare a causa di sabbia, polvere o acqua che penetrano all'interno della porta di ingresso. Ciò causerà surriscaldamento e danneggerà la turbina. In tal caso spegnere immediatamente il gonfiatore.

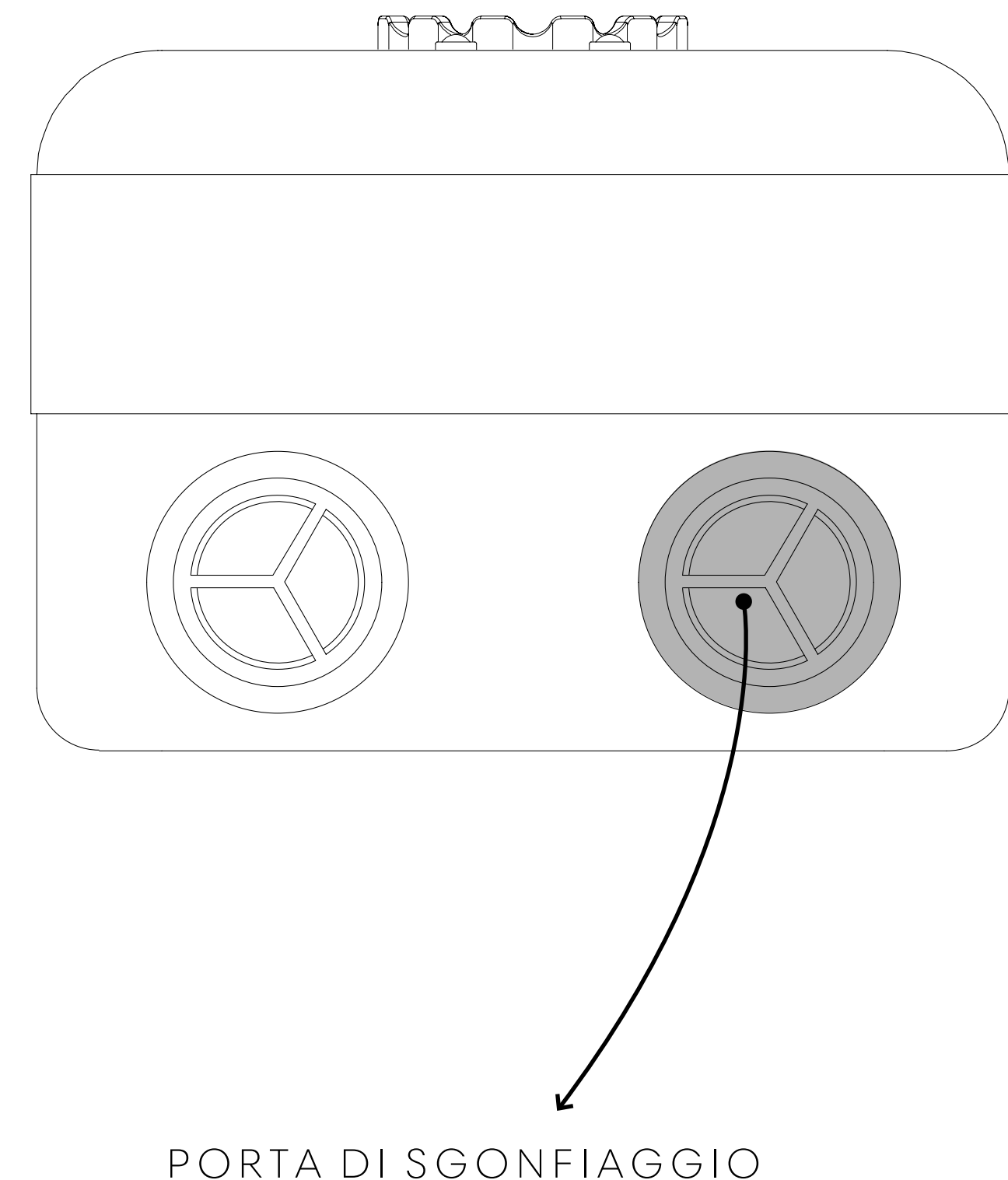

SOLUZIONE DEI PROBLEMI

Il gonfiatore non si avvia	Alimentazione non collegata	Collegare l'alimentazione
	Non è stato premuto il tasto ON	Premere il tasto ON
	L'apparato è danneggiato	Rivolgersi al centro assistenza SCOPREGA

Il gonfiatore non gonfia/sgonfia	Alimentazione non collegata	Collegare l'alimentazione
	Errato collegamento del tubo	Collegare il tubo alla bocca corretta
	Errata impostazione della pressione	Modifica impostazione della pressione

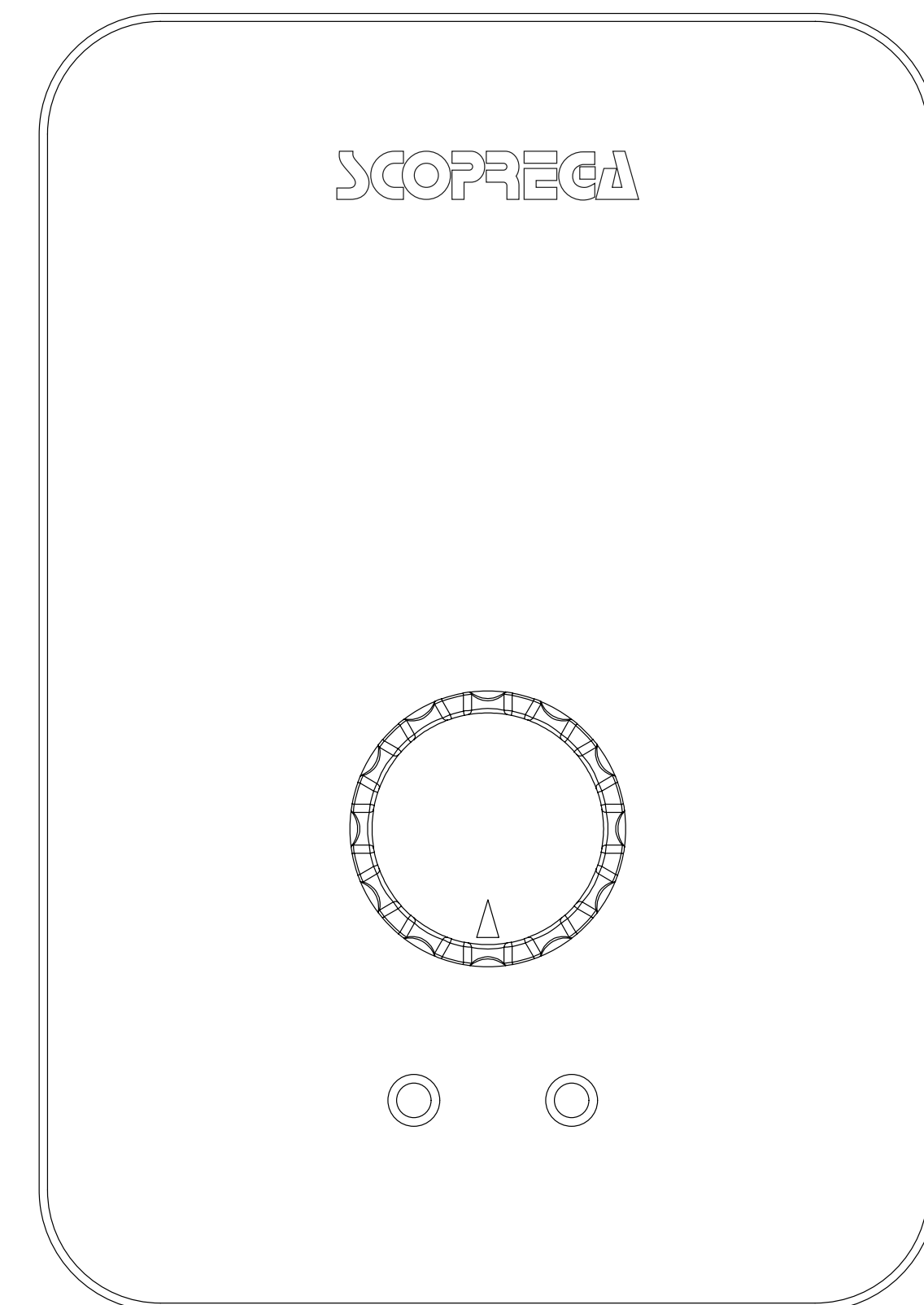

G E G E 2 2 2 - - 1 2 | V 2 V

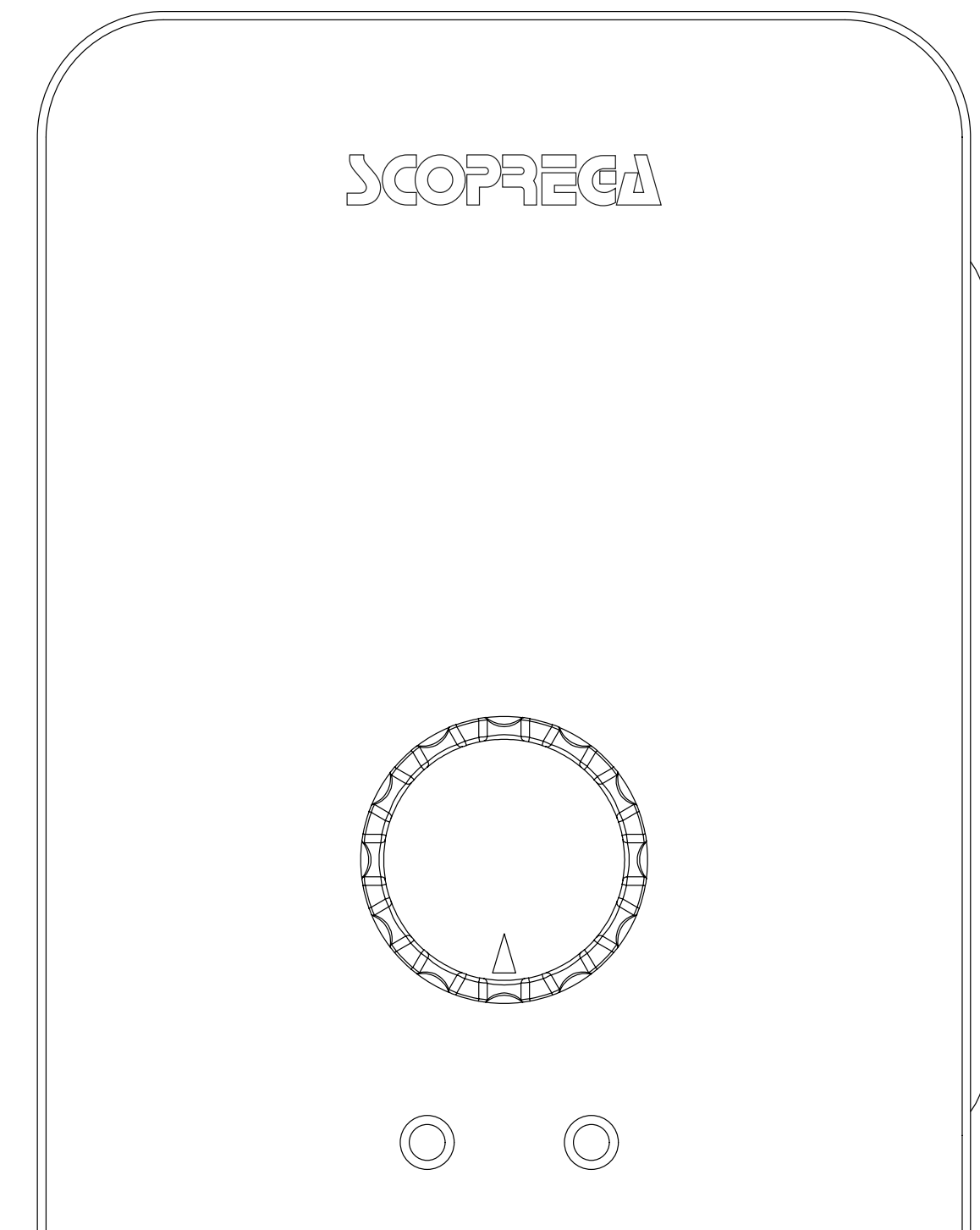
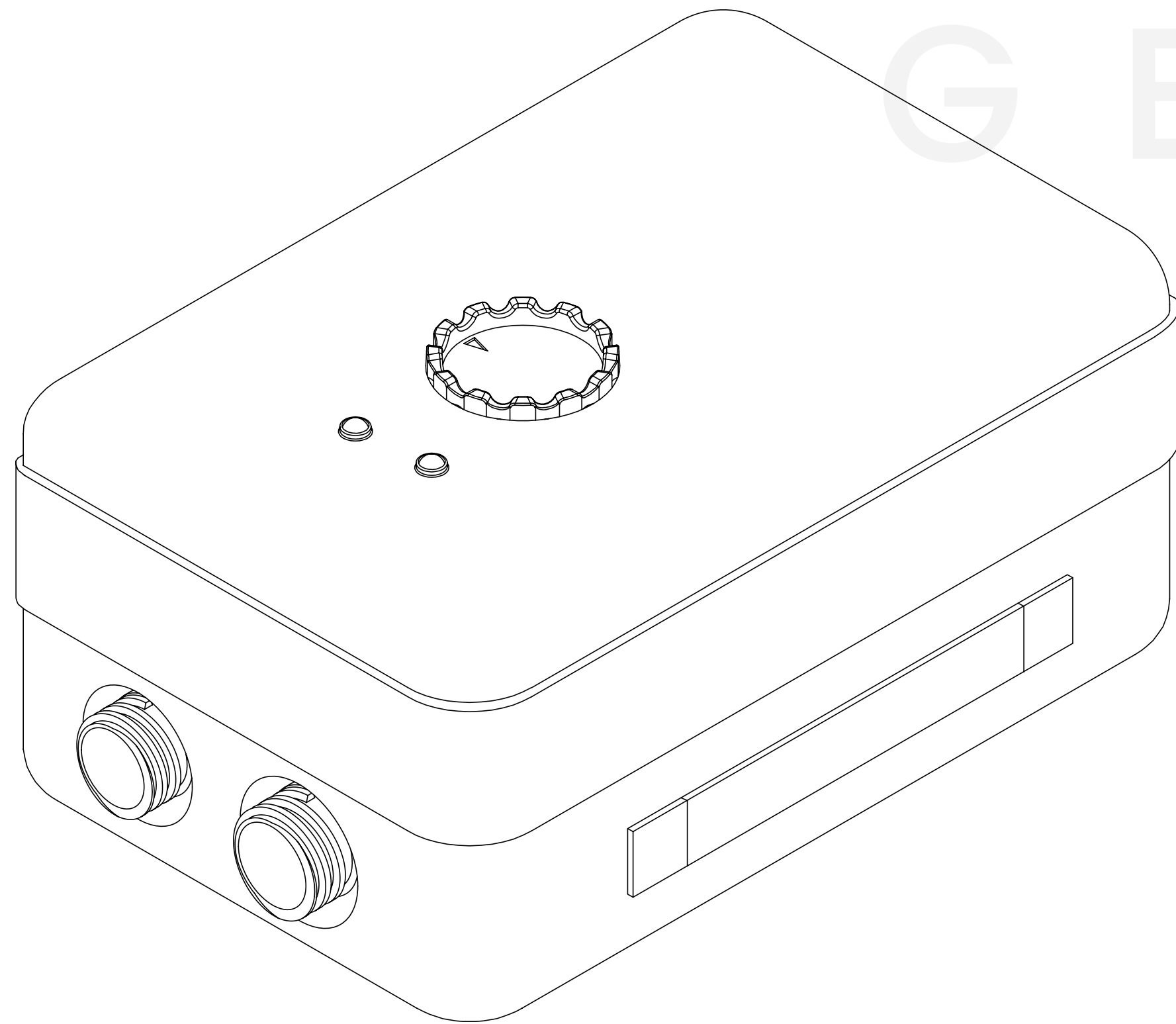



Read these instructions before using the inflator.

Failure to follow all instructions listed below may result in damage to the product and/or cause serious injury to persons. All items in the sales box are intended solely for the uses indicated within this manual.

- 01.** The user must comply with the safety regulations in force in the country where the product is used, in addition to the rules dictated by common sense and the prescriptions contained in this manual.
- 02.** In order to guarantee correct operation, it is advisable to check the correct environmental conditions, avoiding using the machine in places where jets of water are used or in outdoor environments subjected to atmospheric agents.
- 03.** After removing the product from its packaging, ensure that it is intact and has not been damaged.
- 04.** The packaging components must be delivered to the appropriate disposal centres and under no circumstances left unattended or within the reach of children, animals or unauthorised persons.
- 05.** Place the product in a safe place, on a solid base, away from heat sources and out of the reach of children.
- 06.** Before connecting and disconnecting the product, make sure the power switch is in the off position.

- 07.** Disconnect the plug from the socket when the product is not in use and before cleaning without pulling the power cord.
- 08.** Do not use the product if it is not working properly or if the power cord or plug has been damaged; if the power cord is damaged, contact your authorised service centre.
- 09.** To avoid damage, use only accessories or spare parts approved by the manufacturer.
- 10.** Any service or repair work, with the exception of cleaning and normal maintenance, must be carried out by an authorised service centre.
- 11.** If unauthorised repair work is carried out on the product using non-original spare parts, the warranty conditions are invalidated and the manufacturer reserves the right to no longer recognise the validity of the warranty.
- 12.** Before any cleaning and maintenance work, turn the ignition switch to the off position and remove the plug from the power socket without pulling the power cable.
- 13.** Do not immerse the product in water.
- 14.** Keep the appliance and its cable out of the reach of children.
- 15.** The appliance must not be used by persons with reduced physical, sensory or mental capabilities, or lack of experience and knowledge, if they are supervised or instructed in the safe use of the appliance by a person responsible for their safety and if they know how to operate it.

IMPROPER USE

In the event of improper use, any form of warranty will be rendered null and void and the manufacturer declines all liability for damage to persons and/or property.

Improper use shall be considered:

- 01.** Any use other than that declared.
- 02.** Any intervention on the machine that is in contrast with the indications given in this manual.
- 03.** Any use after tampering with components or safety devices.
- 04.** Use of the product outdoors unless expressly indicated in the product manual. (Pay attention to the IP degree of protection, defined by the international standard IEC 60529, in relation to the European standard EN 60529).
- 05.** The obstruction of air vents.
- 06.** The non-protection of the power cable.
- 07.** Failure to provide adequate ventilation.
- 08.** The placement of objects in the vicinity during operation of the product.
- 09.** Not using on flat, even surfaces (The inflator in motion produces vibrations, so avoid accidental falls).
- 10.** Contact with dust or water.
- 11.** Carrying the product by the hose or power cord.

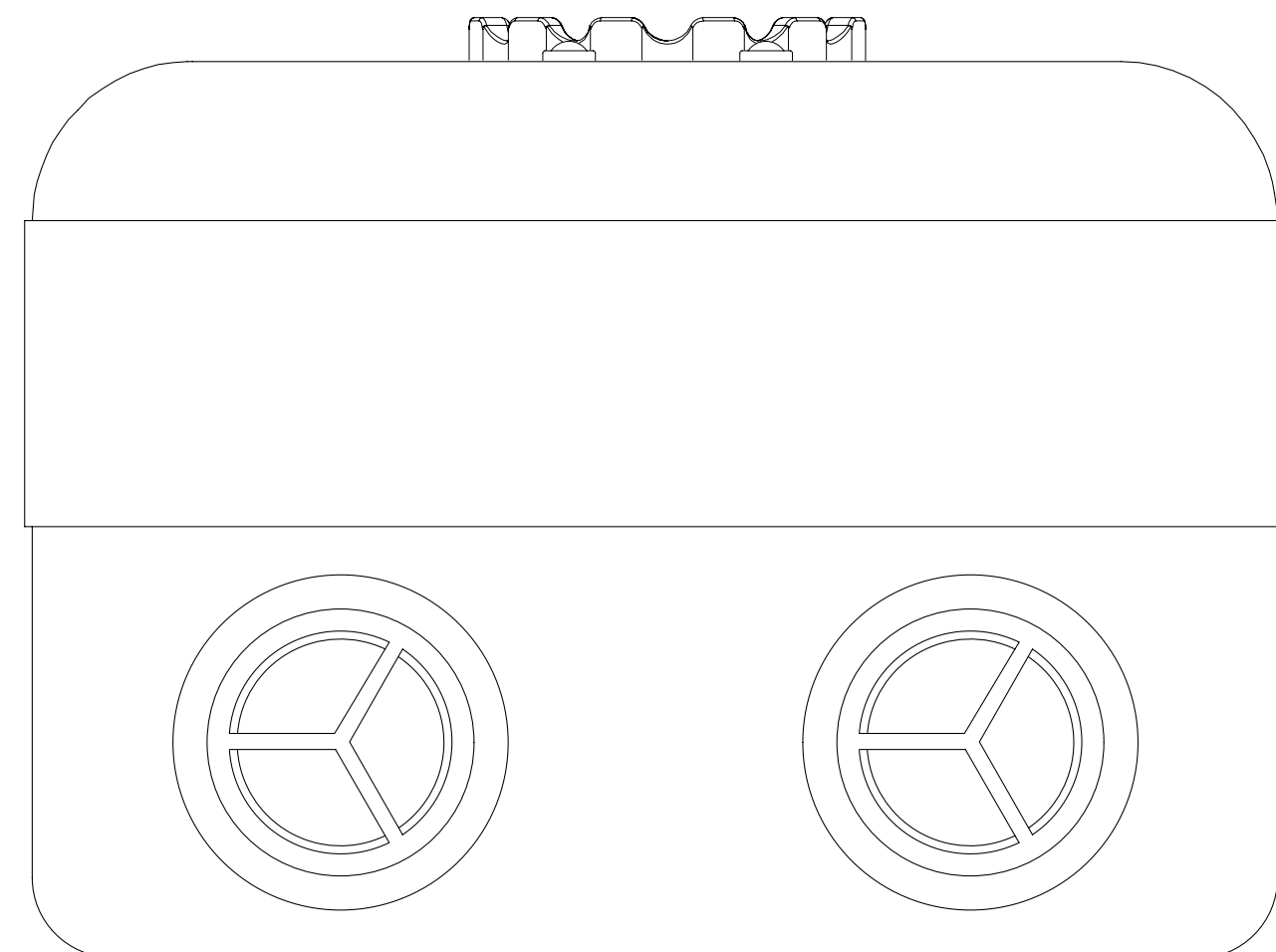

HOSE INSTALLATION

When installing a pipe, it is important to follow certain rules.

This is to obtain the best performance and to avoid damage that could compromise the life of the hose.

N.B. The minimum bending radius is 40 mm / 1.57 inch. The length of the hose must be long enough to accommodate the motion and must not go below the minimum bending radius.

N.B. The hose allows relative movement between two connected sources. Avoid tensioned assemblies.

N.B. Avoid abrasion, tension and torsion during installation and use. To avoid twisting during installation and use, check that the spiral always follows a linear course.

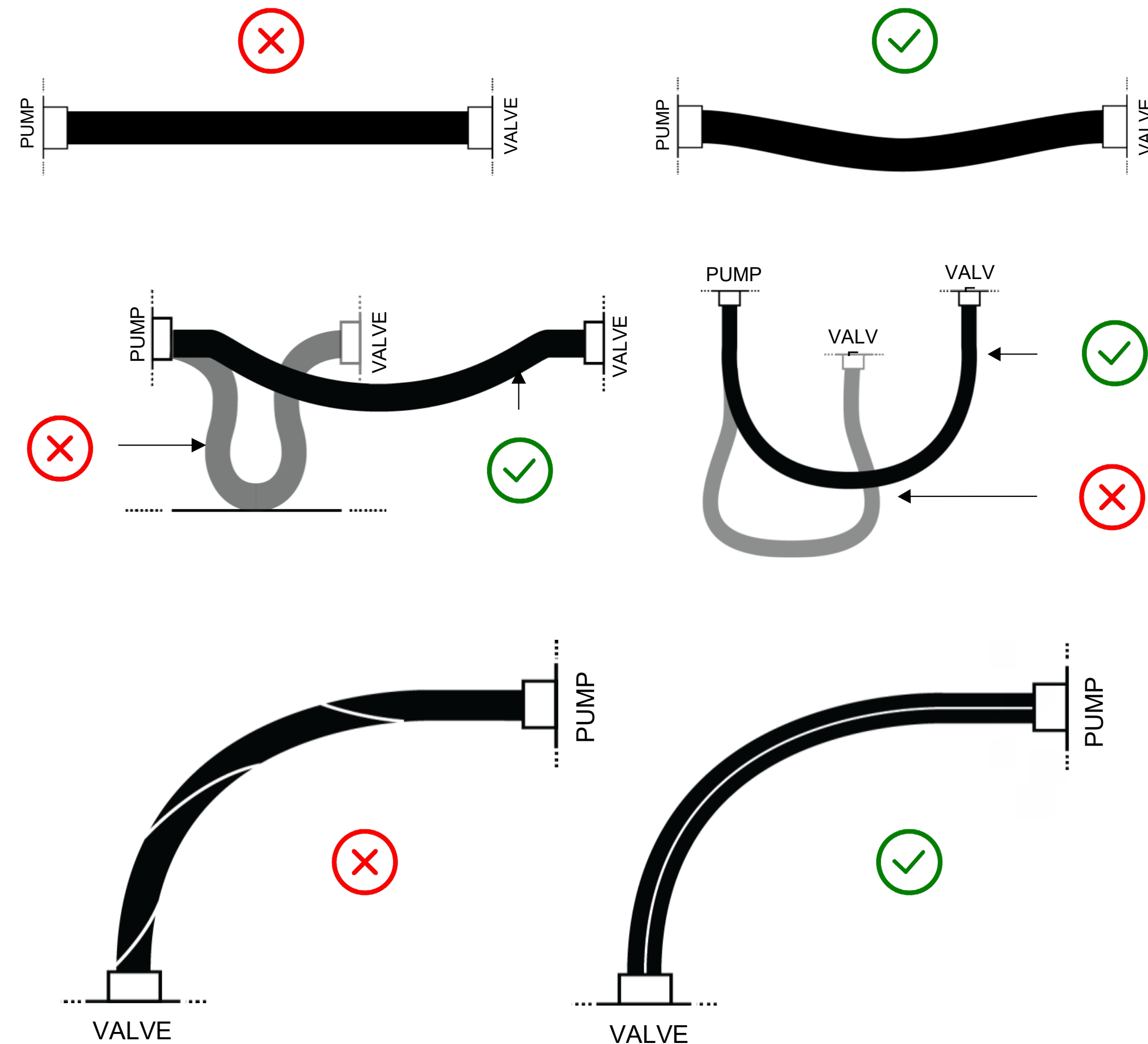

GE 22-12V

GE7S0000 (230V)

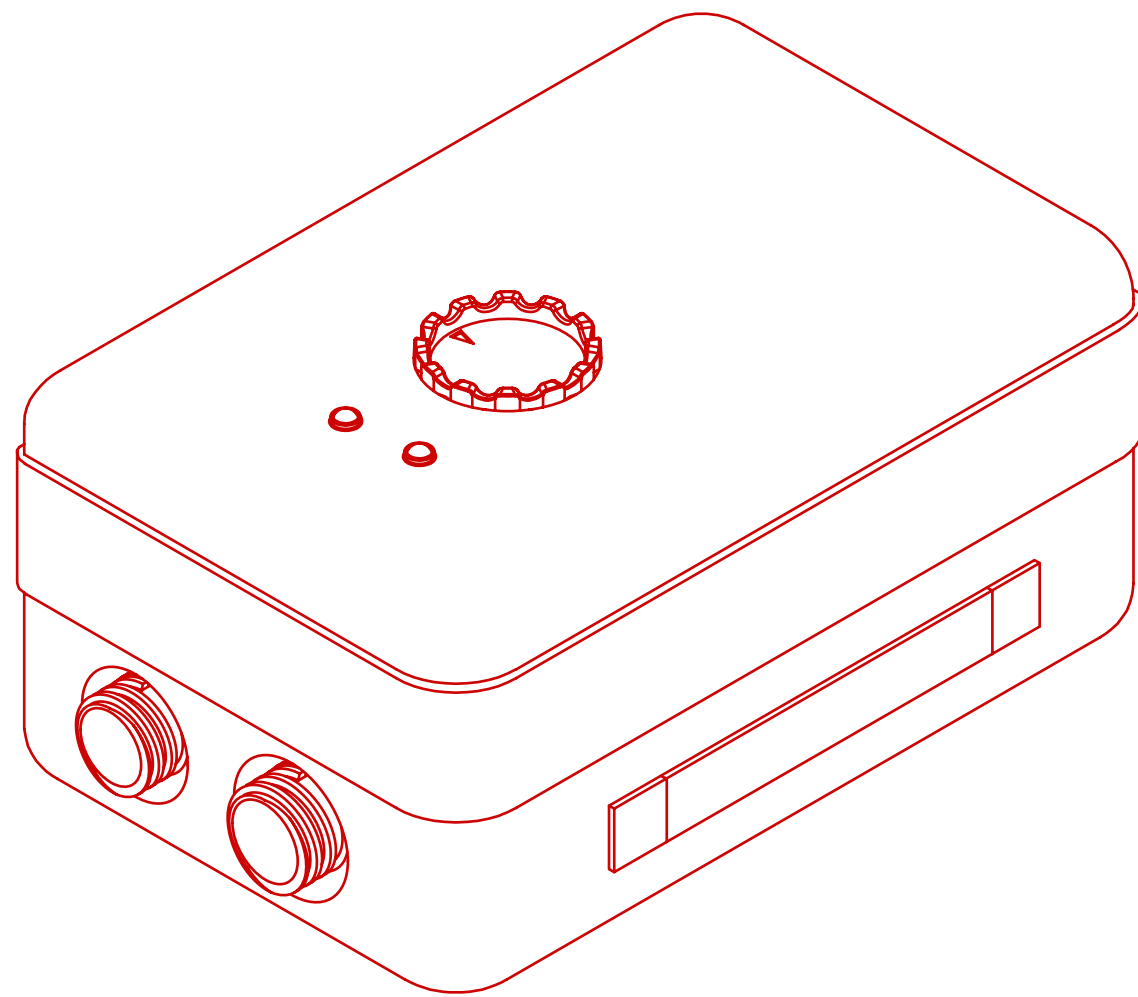

- 01.** INTRODUCTION
- 02.** TECHNICAL DATA
- 03.** FUNCTIONAL DESCRIPTION
- 04.** INSTALLATION
- 05.** USE AND FUNCTIONS
- 06.** PROBLEM SOLVING

GE 22-12V

The GE 22-12V is the **battery-free** version of the GE 22 CAPRI. This is a **high-performance SUP inflator** that is also distinguished by a key feature for those who want to enjoy an outdoor experience to the fullest, namely: **silence**.

Thanks to the completely innovative inflation system, the **noise of this inflator has been reduced to less than 75 dB**.

An extraordinary achievement for an inflator that still **reaches 1250 mbar**.

The GE 22-12V is the **ideal inflator for SUPs, kites, boats, toys, fenders, flats and all types of inflatables**.

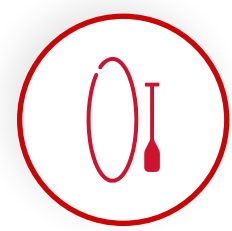

SUP



KAYAK



KITES



SMALL BOATS

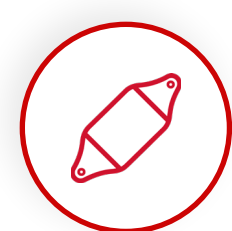

FENDERS



TECHNICAL DATA

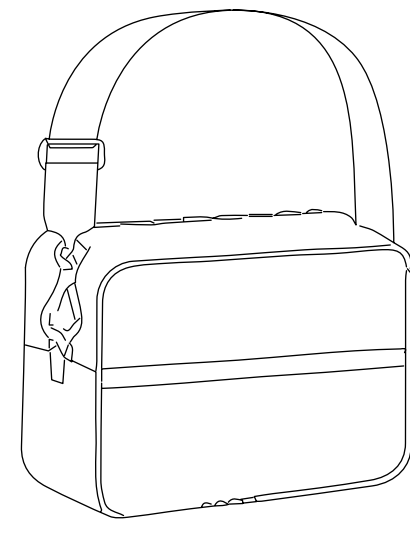
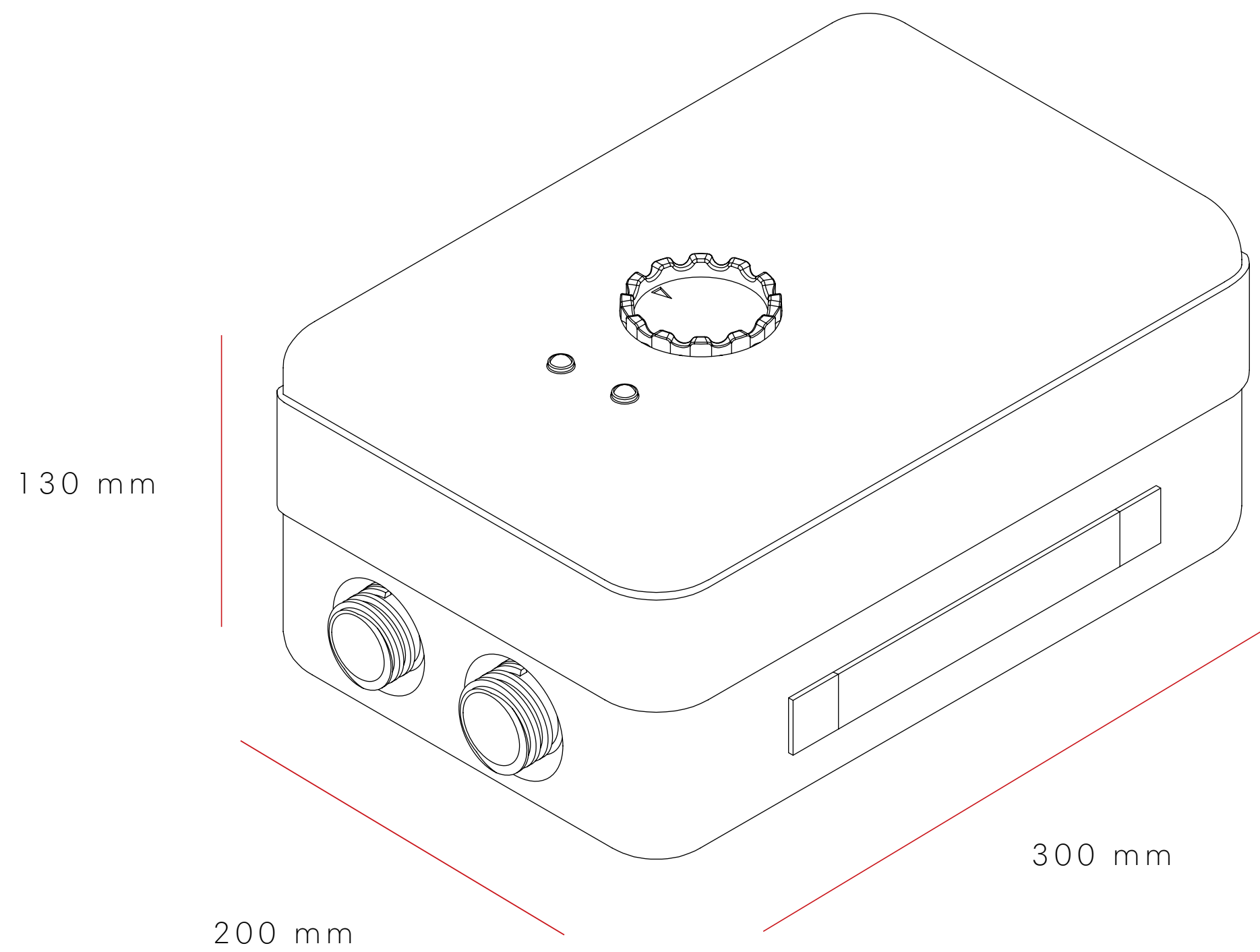

Travel bag



Electric cables

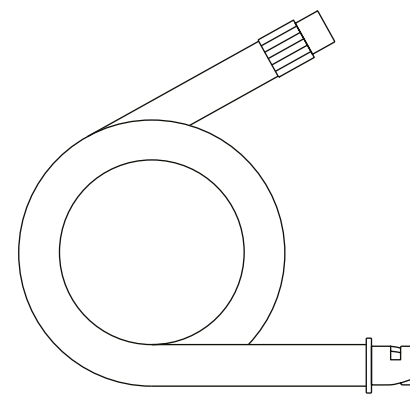

Hose

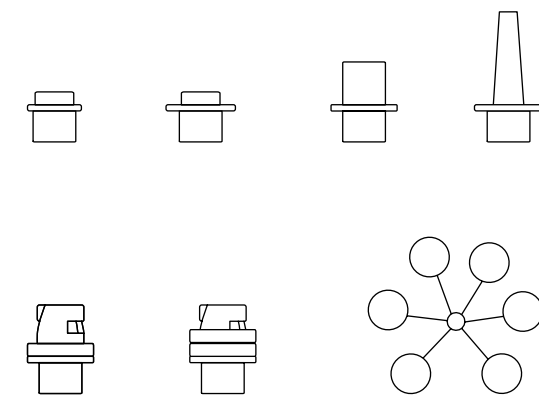

Fittings

MAX. PRESSURE	1250 mbar (18.1 psi)	MAX. CURRENT	21 A
MAX. FLOW	500 - 125 l/m	WEIGHT 12V	3 kg
VOLTAGE	9 ÷ 16 Vdc		

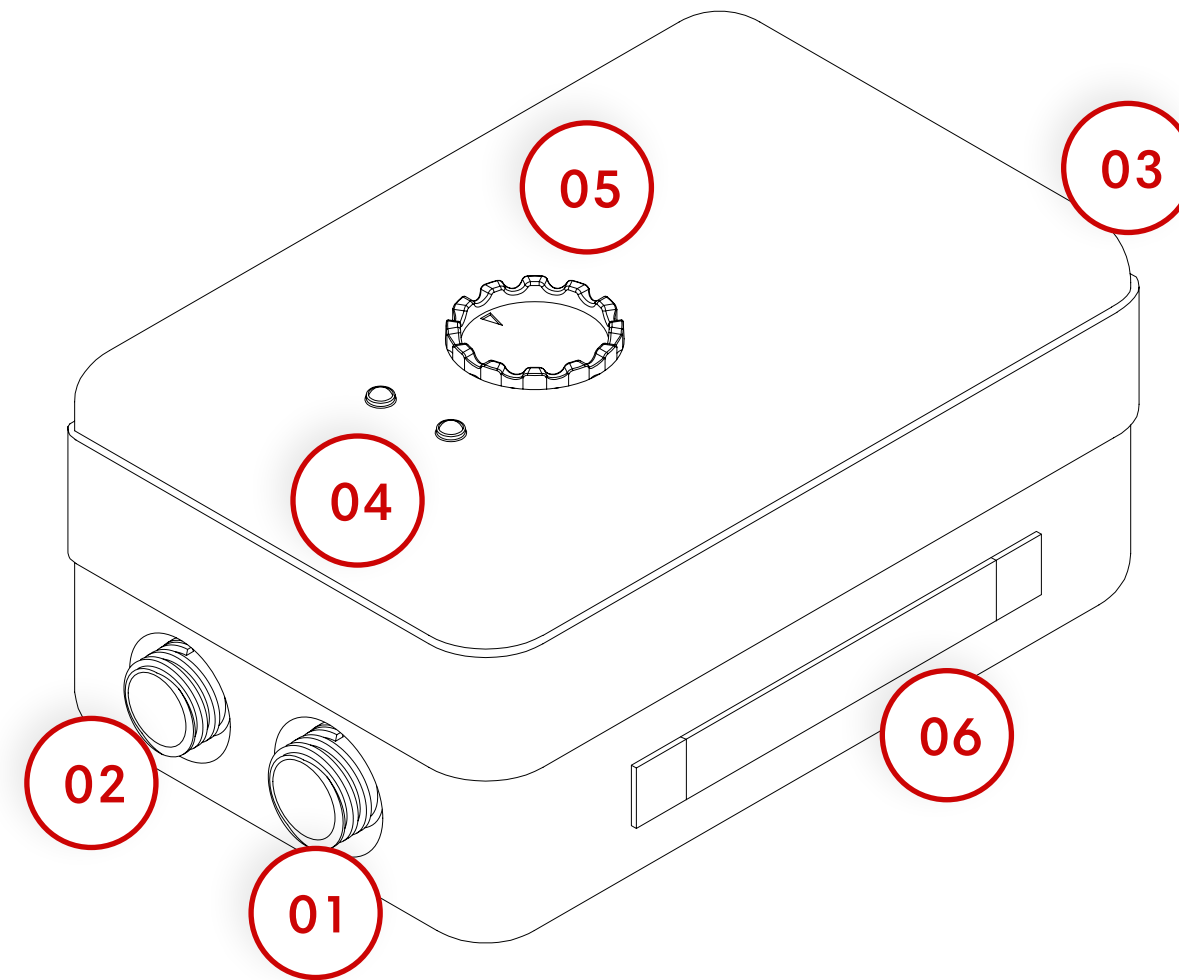

01. DEFLATION PORT

02. INFLATION PORT

03. ON/OFF

04. POWER OUTLET PORT

05. MANOMETRE

06. CARRYING HANDLE

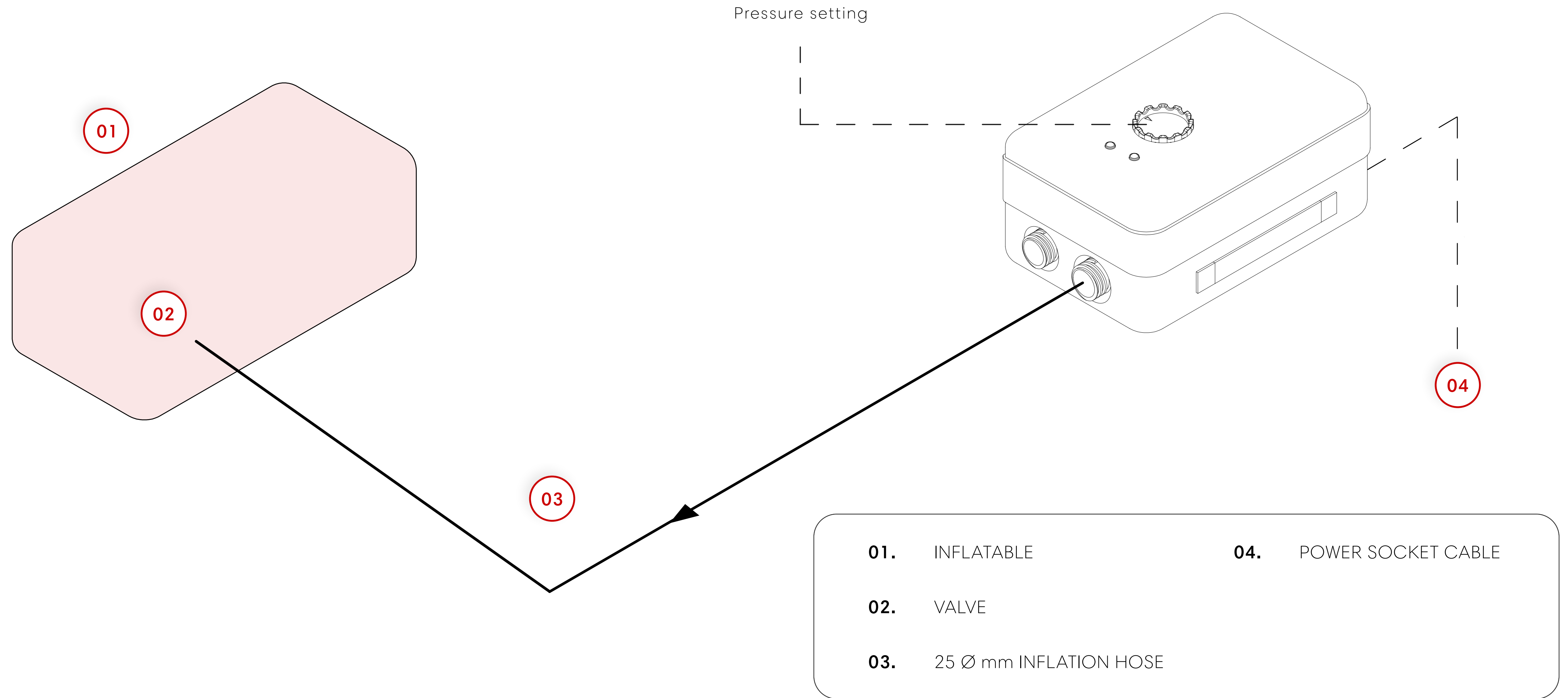

TO USE

Connect the inflator to the power supply using the cables provided.

Then connect the air hose to the inflation port. Then connect the hose to the inflation valve of the inflatable unit via the supplied fittings.

N.B. It is important to choose the proper fitting for the valve and make sure there is no air leakage. Make sure there are no bottlenecks, obstructions or leaks in the air path.

Having made the connection, set the pressure by shaking the pressure regulator to the value recommended by the manufacturer of the inflatable unit. Start the inflation by pressing the ON button. The inflator will automatically stop when the set pressure is reached.

N.B. In case of overheating, the inflator will stop automatically.

N.B. If the power cord is damaged, it should be replaced by the manufacturer, its service agent or similarly qualified persons in order to avoid a hazard.

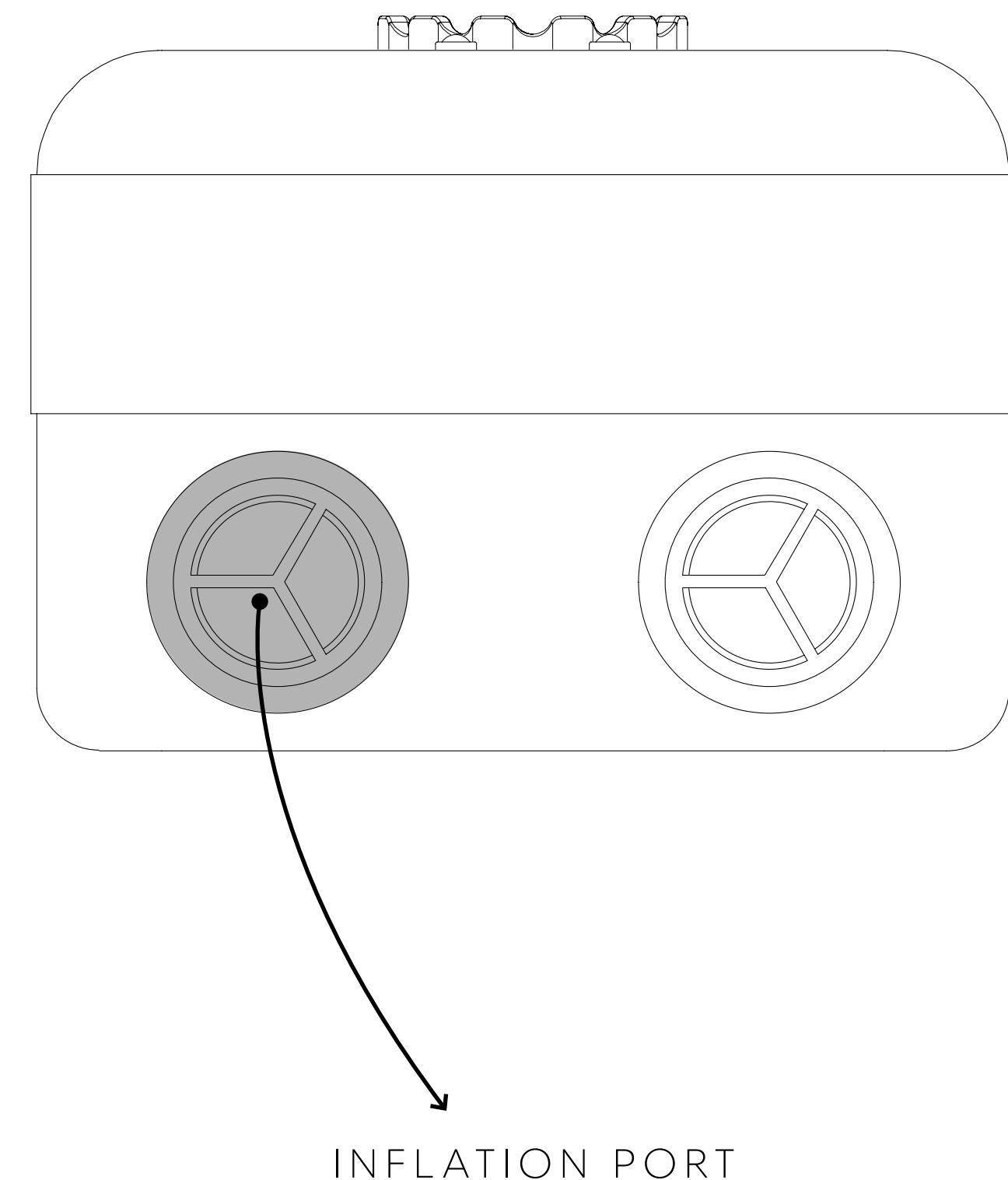

TO DEFLATE

Connect the hose to the intake port in the direction of the arrow pointing inward on the inflator. Then connect the hose to the valve of the inflatable unit using the fittings provided.

N.B. It is important to choose the proper fitting for the valve and check for air leakage. Make sure there are no bottlenecks, obstructions or leaks in the air path.

Start deflation by pressing the power button.

Upon reaching a pressure of -40/-50 mbar, the inflator will automatically stop. It is still possible to stop deflation by pressing the power button.

N.B. The inflator can be damaged by sand, dust or water getting inside the inlet port. This will cause overheating and damage the turbine. If this happens, turn off the inflator immediately.

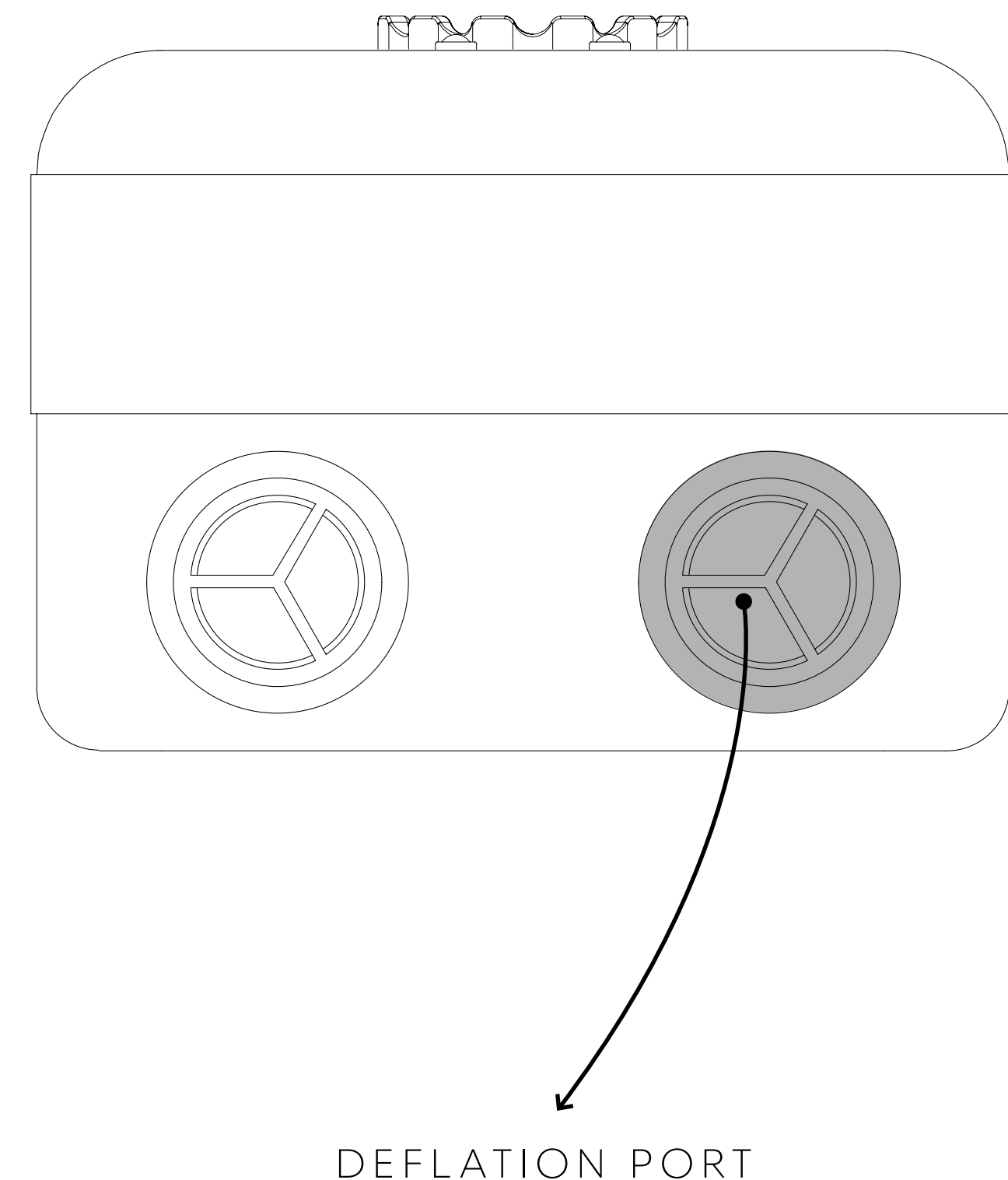

SOLUTION GUIDE

The inflator does not start	Power supply not connected	Connect the power supply
	The ON button was not pressed	Press the ON button
	The product is damaged	Contact the SCOPREGA service centre

The inflator does not inflate/deflate	Power supply not connected	Connect the power supply
	Incorrect connection of the hose	Connect the tube to the correct port
	Incorrect setting pressure	Change the pressure setting

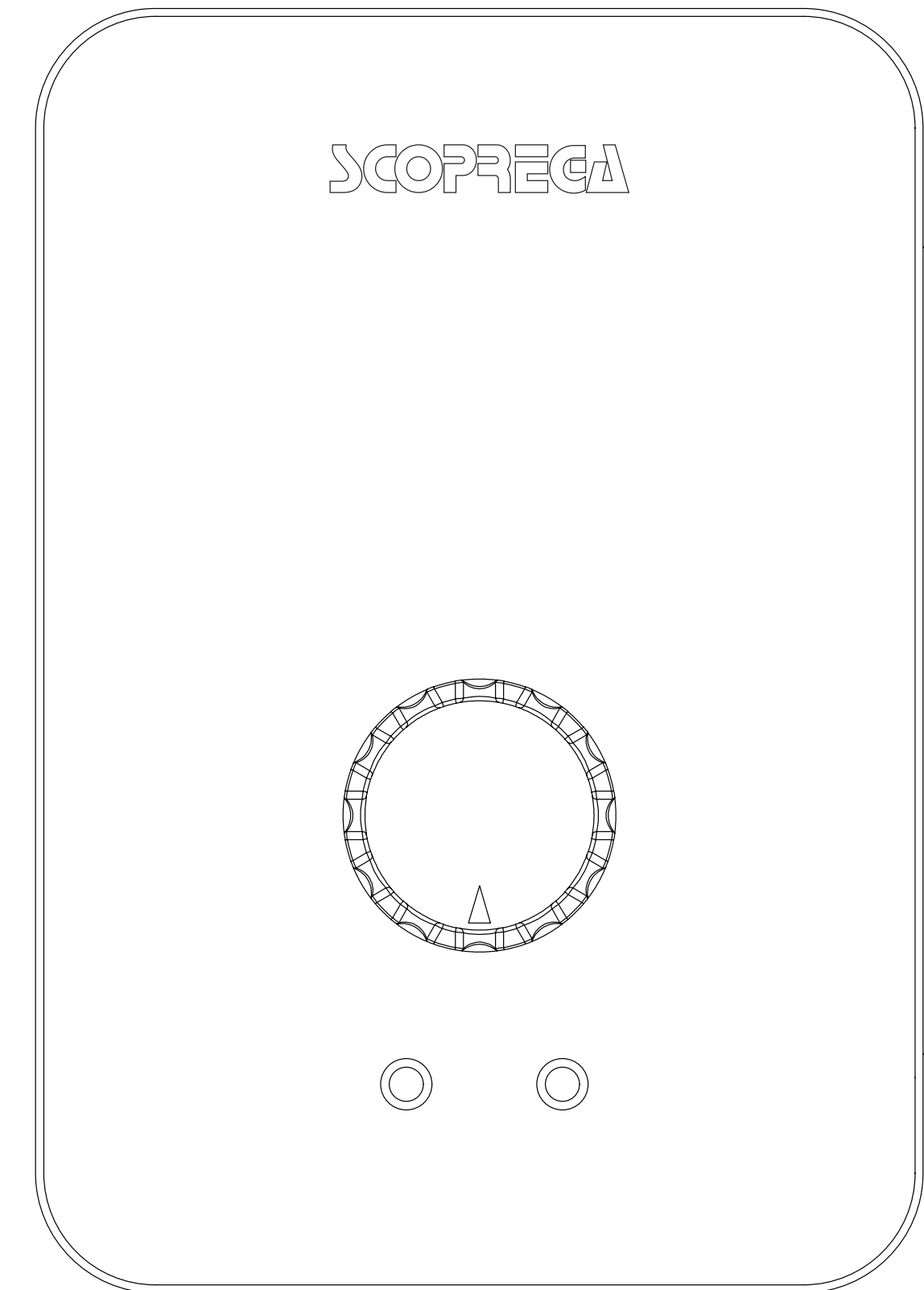

SCOPREGA S.P.A.

Via L. Da Vinci 63 - Cassano d'Adda (Milan) Italy 20062

Phone: + 39 036364240

Fax: +39 0363 64171

info@scoprega.it

www.scoprega.it

